

LEGUÁN®

Banbrytande
terränggående spindellifftar

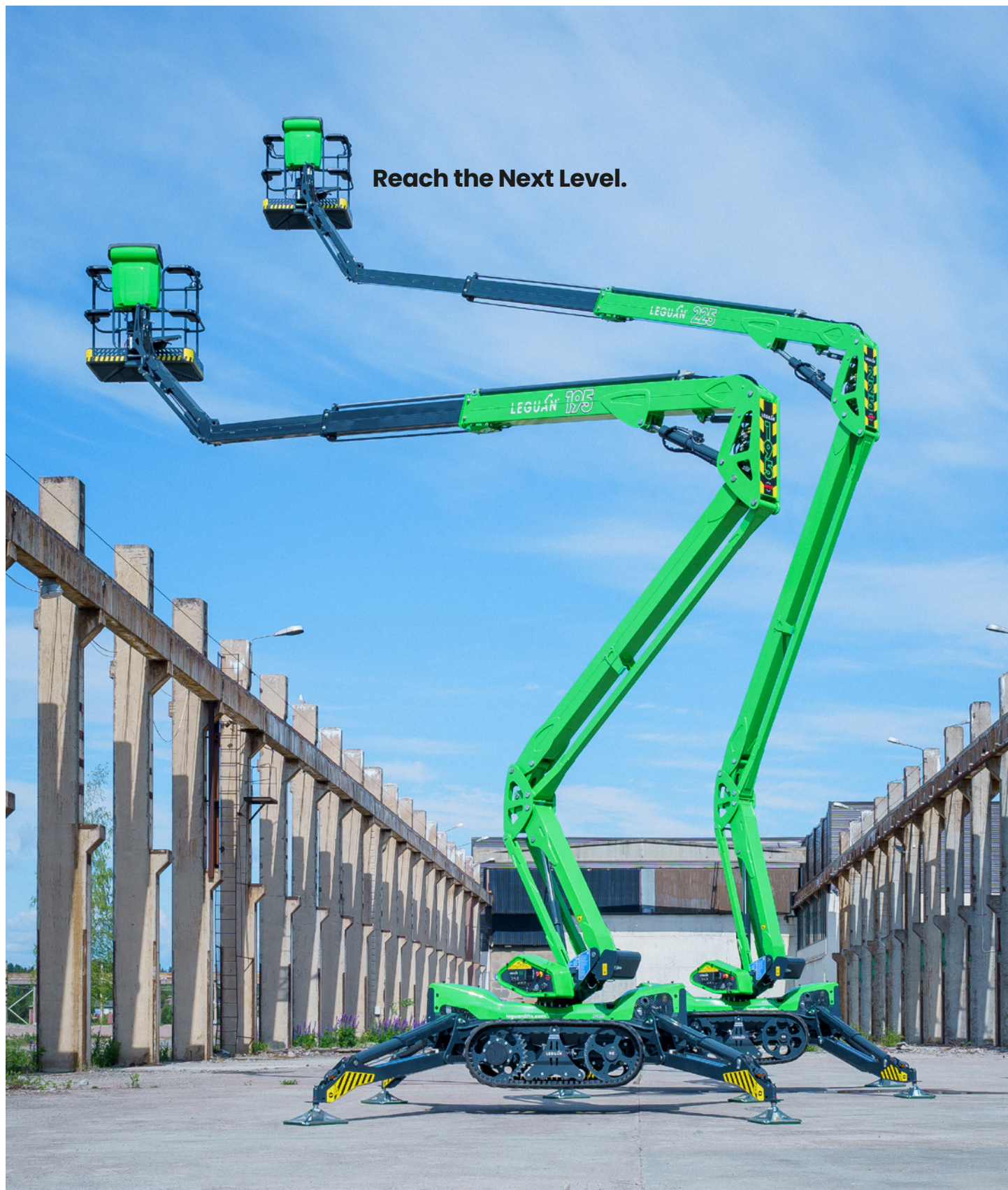

PART OF
AVANT
GROUP

Vår historia.

LEGUAN LIFTS specialiserar sig på utveckling och tillverkning av pålitliga, tekniskt avancerade och självgående arbetsplattformar med terrängegenskaper. Leguan har en lång tradition av innovationer. Den första självgående arbetsplattformen utrustad med stödben kom ut redan år 1994 och skapade en ny standard inom branschen. Det som utmärker Leguan är dess unika produktkoncept, utvecklat i nära samarbete med kunder över hela världen. Det här säkerställer att Leguan Lifts uppfyller de varierande behoven hos proffs inom många olika branscher.

Leguan Lifts tillhör den snabbt växande finska Avant Tecno-gruppen och utvecklar och tillverkar alla sina produkter i Finland. Dessa spindellifftar är kända för sin oöverträffade användarvänlighet, exceptionella hållbarhet och förmåga att prestera pålitligt även under de tuffaste förhållanden. Det höga andrahandsvärdet återspeglar deras kvalitet och långvariga prestanda. Leguans spindellifftar är byggda för användning året runt i alla klimat och är konstruerade för att tåla väder och vind. Vitala komponenter är skyddade från yttre skador, sågspån, is och vatten, vilket säkerställer konsekvent drift oavsett miljö.



BYGGANDE

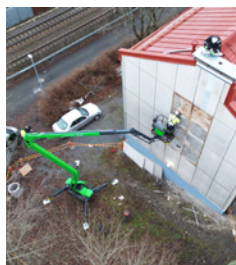

TRÄDVÅRD

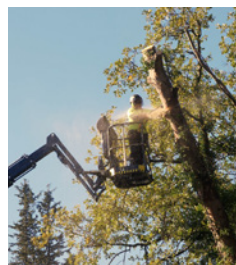

UTHYRNING



UNDERHÅLL



Används inom alla branscher

Leguans spindellifftar är mycket mångsidiga och pålitliga, och betros av proffs över hela världen inom ett brett spektrum av branscher. Vanliga tillämpningar inkluderar trädvård, målning, putsning, byggnadsarbeten, fastighetsunderhåll, installationsarbeten och uthyrning av utrustning. Oavsett bransch så levererar Leguan-lifftar en prestanda och tillförlitlighet som proffsen kan lita på.

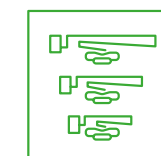

Lätthanterlig och enhetlig fordonspark

Leguans spindellifftar är utvecklade i samarbete med internationella operatörer och distributörer, och är konstruerade med enkelhet och användbarhet i åtanke. Med exakta styrspakar och användarvänliga manöverpaneler är det enkelt att använda en Leguan – har du lärt dig en så kan du alla. Denna enhetlighet gör våra modeller idealiska för uthyrningsföretag och operatörer som hanterar flera liftstorlekar.



Professionell eftermarknads-support, alltid i närheten

Hos Leguan är vi engagerade i mer än att bara sälja lifftar – vi tar hand om våra kunder och deras utrustning under hela dess livscykel. Det är därför vi satsar hårt på att utbilda vårt professionella återförsäljarnätverk, vilket säkerställer snabb tillgång till kundtjänst och service över hela världen. Vår mission: minimera driftstoppen och maximera din effektivitet.



Genomför fler projekt med Leguan

Med oöverträffade terrängegenskaper, exceptionell lutningsförmåga och användbarhet året runt, går Leguans spindellifftar dit andra inte kan – när som helst och var som helst. Bredda din kundbas med Leguans oöverträffade mångsidighet och slutför fler projekt på kortare tid med överlägsen hastighet och användbarhet.

UPPTÄCK ALLA SÄTT SOM LEGUAN KAN LYFTA DITT ARBETE



EDX

EFFICIENCY DRIVEN EXPERIENCE



Avancerat och självlärande operativsystem

Leguan EDX sätter en ny standard med sitt intelligenta, självlärande operativsystem, utrustat med banbrytande elektronisk ventilstyrning för exakt och säker bommanövrering. En integrerad servicedisplay ger automatiserade lösningar med möjliga felkoder, medan automatiska självdiagnostikfunktioner proaktivt upptäcker och isolerar potentiella problem. Detta minskar driftstoppen och minimerar behovet av besök på plats, vilket håller din lift i drift och dina projekt på rätt spår.

Användargränssnitt

Leguan EDX är utformat för enkelhet och effektivitet med lätthanterliga styrsaksreglage och en användarvänlig manöverpanel med enknapps automatiska funktioner som "hem" och "tillbaka till jobbet". Förare kan lära sig att manövrera spindelliften med minimal träning, och förtrogenhet med en Leguan säkerställer sömlös drift över hela fordonsparken. Alla åtgärder, inklusive körning och bomanvändning, kan hanteras säkert från plattformen.

Kompromisslös säkerhet och effektivitet

Säkerhet möter innovation i EDX. Proportionell räckviddsövervakning maximerar räckvidden utan att kompromissa med stabiliteten, medan automatiska funktioner förhindrar att användaren kan göra fel under drift. Det intelligenta nödsänkningssystemet kombinerar gravitationssänkningssystemer med en batteristyrd reservpump, vilket säkerställer tillförlitlig prestanda i nödsituationer. Dessutom gör lättanvända bypass-funktioner under nödsituationer att service och räddning förenklas, vilket understryker Leguans åtagande för säkerhet och effektivitet.



Skyddande bommar, chassi och sensorer

En Leguan är byggd för användning året runt och för att klara de tuffaste miljöerna, och är därför utrustad med skärmade bommar som skyddar viktiga komponenter från stötar, sågspån, is och vatten. Ett förstärkt underrede bevarar chassit och säkerställer säker åtkomst i tuff terräng. Med exceptionell färgkvalitet, inklusive en zinkbaserad grundlack, erbjuder Leguan överträffad motståndskraft mot slitage och korrosion, och bibehåller ett högt andrahandsvärde i många år framöver.

Marknadens snabbaste uppställning och bomeffektivitet

Leguans spindellifftar är konstruerade för snabbhet och effektivitet. EDX-förstärkt intelligent självnivellering möjliggör snabb uppställning i vilken terräng som helst, medan branschledande bom- och körhastigheter minimerar övergångstiden mellan arbetsställena. Med en förhöjd körposition (EDP) aktiverad direkt från plattformen, kan förarna enkelt undvika hinder och klättra upp på trailerrampen utan att kliva av plattformen.

Oöverträffad prestanda i tuff terräng

Leguan utmärker sig i tuff terräng, från utmanande arbetsställen till branta sluttningar. Dess låga tyngdpunkt säkerställer stabilitet, medan ett larvbandsunderrede med hög profil och en kraftfull förbränningsmotor ger oöverträffad tillgänglighet dit andra lifftar inte vågar gå. Med exceptionell markfrigång och överlägsen lutningsförmåga omdefinierar Leguans spindellifftar prestanda i ojämn terräng, vilket gör att förare kan ta sig an de mest krävande miljöerna med tillförsikt.

TRO INTE BARA PÅ OSS,
LYSSNA PÅ VAD VÅRA
KUNDER SÄGER OM OSS.



Leguan 265.



265

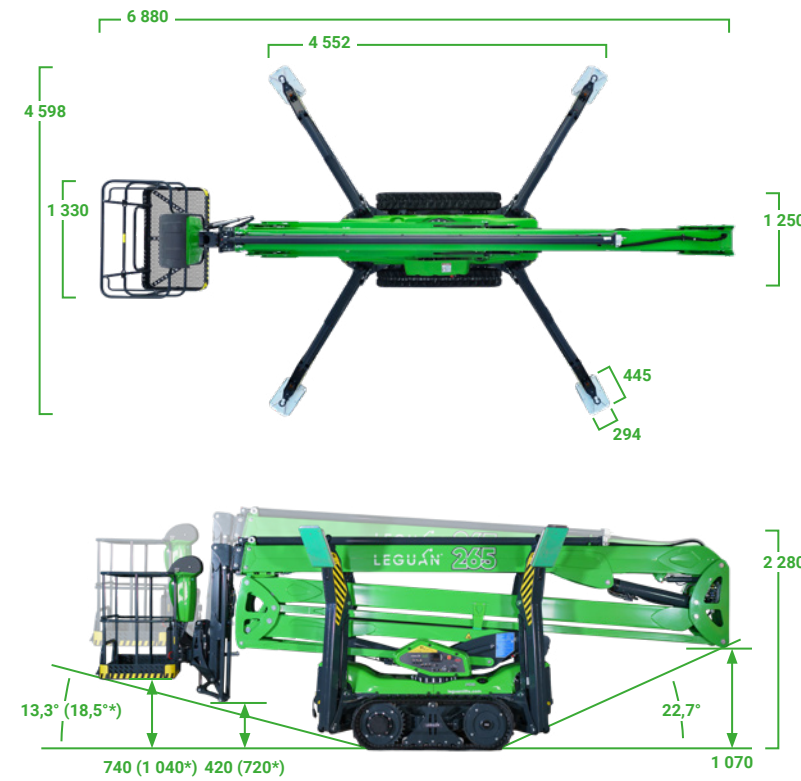

265

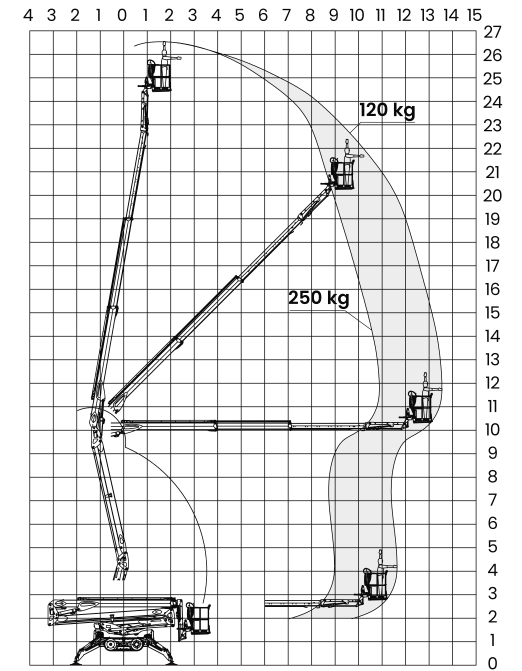

Mått i millimeter.
*En förhöjd körposition (EDP) maximerar värdet.

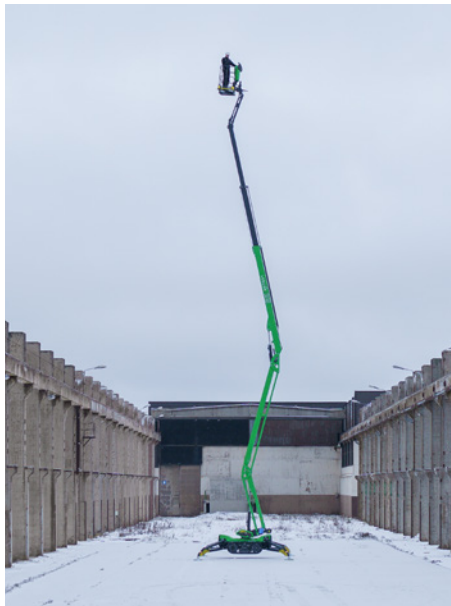

Förbättrad terrängprestanda och effektivitet.

LEGUAN 265 Leguan 265 sätter ett nytt riktmarke för effektivitet och prestanda i sin klass. Med en arbetshöjd på 26,5 m (87 fot), en maximal räckvidd på 13,6 m (45 fot) och en kombinerad höjd och räckvidd på över 10 m (33 fot), ger den exceptionell åtkomst för proffs inom många olika branscher.

Leguan 265 är konstruerad för mångsidighet och har en lätt konstruktion och en kompakt längd, vilket säkerställer enkel manövrerbarhet i trånga utrymmen. Dess robusta larvbandssystem, oöverträffade markfrigång och marknadens lägsta tyngdpunkt ger exceptionell stabilitet och rörlighet, även i de mest krävande miljöer, såsom trädvård och byggnadsarbeten.

Hastighet och effektivitet är kärnan i Leguan 265. Som den snabbaste 27-meters spindelliften i världen tar det bara 1 minut och 35 sekunder att dra ut bommarna helt till maximal arbetshöjd. Denna oöverträffade hastighet gör att användare kan slutföra fler projekt på kortare tid, vilket leder till högre produktivitet och lönsamhet.

26,5 m
max. arbetshöjd

13,6 m
max. räckvidd

250 kg
plattformkapacitet

Standardutrustning.

- Leguan EDX
- Kubota 21 hk diesel + 230 V elmotor
- 230 V och USB eluttag i korgen
- Automatisk varvtalskontroll
- Automatisk start-stop av elmotor
- Automatisk nivåreglering av stödben
- Proportionell räckviddsövervakning
- Elektrisk rotation av arbetskorg
- Hem- och tillbaka till jobbet-funktion
- Jibb-bom med 120° arbetsområde
- Batteridrivet nödsänkningssystem
- Markstyrning med integrerad serviceskärm
- Intuitiv joystickstyrning
- Förhöjd körposition (EDP)

Tilläggsutrustning.

- Fjärrstyrning av framdrivning och stödben
- Led-arbetsljus
- Verktygsförvaring i korgen
- Varningsljus för stödben
- Tryckslang till arbetskorgen (vatten, luft)
- Motorvärmare
- Non marking larvband / däck
- Smal arbetskorg
- Anpassningsbar färg

Tekniska detaljer.

Plattformkapacitet	250 kg (2 persons)
Max. arbetshöjd	26,5 m
Max. plattformshöjd	24,5 m
Max. räckvidd	10,9 m (250 kg) – 13,6 m (120 kg)
Transportdimensioner, L x B x H	6,88 x 1,33 x 2,28 m
Plattformsmått	1,33 x 0,75 m
Rotation av plattform	110° (±55°)
Bomsväng	440°
Max. klättringsförmåga	45 % (25°)
Transportdimensioner utan plattform, L x B	6,24 x 1,25 m
Minsta mått för stödben	4,60 x 4,55 m
Nödvändigt utrymme vid användning av stödben	4,86 x 4,71 m
Max. lutning för stödben	23 % (13°)
Vikt	3 920 kg
Motor	Kubota 21 hk diesel / Elmotor 2.2 kW
Drivsystem: hydrauliskt	Larvband
Max. körhastighet	3,1 km/h

Leguan 225.



225

225

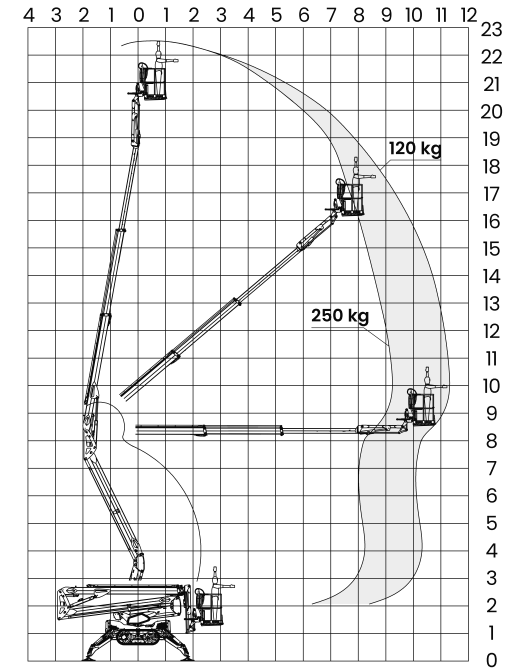
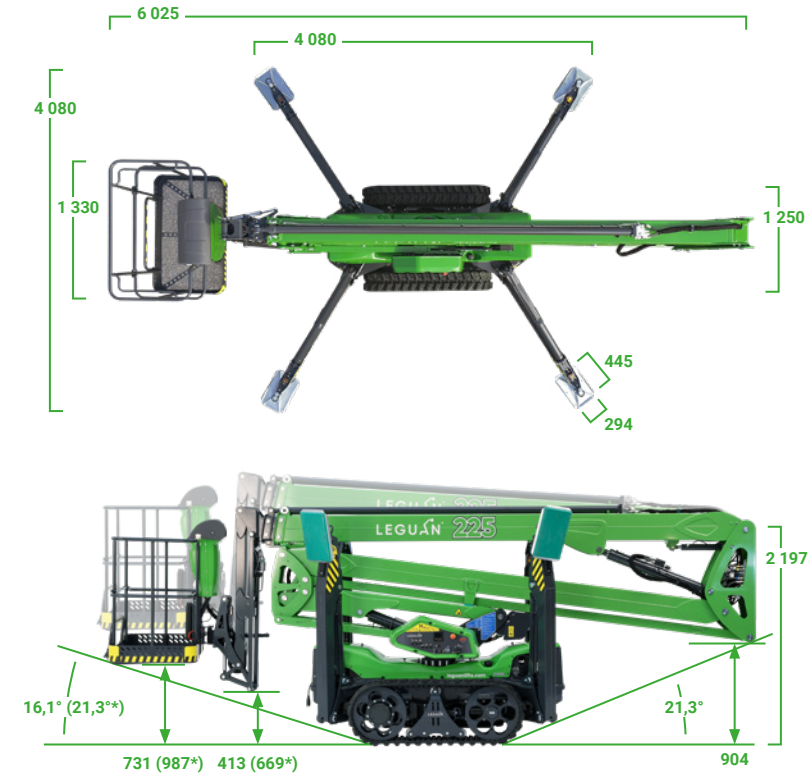

Mått i millimeter.
*En förhöjd körposition (EDP) maximerar värdet.

Terränggående spindellift med oöverträffad prestanda.

BRANSCHLEDANDE terrängegenskaper, larvbandsunderrede med hög profil och snabb förflyttning gör nästa generations Leguan 225 till det perfekta valet även för de mest krävande miljöerna. Spindelliftens bom är utformad för att maximera sidoräckvidden även vid höga arbetshöjder, samtidigt som det intuitiva användargränssnittet garanterar snabba och mjuka rörelser.

Tack vare användarvänliga styrspaksreglage förblir bomdriften stabil och samtidiga rörelser blir en självklarhet. De intelligenta funktionerna hos Leguan 225 minimerar funktionsfel och ökar effektiviteten, vilket gör att du kan fokusera på arbetsuppgiften. Bommen är dessutom skyddad från yttre stötar, fallande grenar och sågspån, vilket gör 225 till ett utmärkt val för arborister, byggnadsarbetare och andra proffs.



22,5 m
max. arbetshöjd

11,2 m
max. räckvidd

250 kg
plattformkapacitet

Standardutrustning.

- Leguan EDX
- Kubota 21 hk diesel + 230 V elmotor
- 230 V och USB eluttag i korgen
- Automatisk varvtalskontroll
- Automatisk start-stop av elmotor
- Automatisk nivåreglering av stödben
- Proportionell räckviddsövervakning
- Elektrisk rotation av arbetskorg
- Hem- och tillbaka till jobbet-funktion
- Jibb-bom med 120° arbetsområde
- Batteridrivet nödsänkningssystem
- Markstyrning med integrerad serviceskärm
- Intuitiv joystickstyrning
- Förhöjd körposition (EDP)

Tillägsutrustning.

- Fjärrstyrning av framdrivning och stödben
- Led-arbetsljus
- Verktygsförvaring i korgen
- Varningsljus för stödben
- Tryckslang till arbetskorgen (vatten, luft)
- Motorvärmare
- Non marking larvband / däck
- Smal arbetskorg
- Anpassningsbar färg

Tekniska detaljer.

Plattformkapacitet	250 kg (2 persons)
Max. arbetshöjd	22,5 m
Max. plattformshöjd	20,5 m
Max. räckvidd	9,1 m (250 kg) – 11,2 m (120 kg)
Transportdimensioner, L x B x H	6,03 x 1,33 x 2,2 m
Plattformsmått	1,33 x 0,75 m
Rotation av plattform	110° (±55°)
Bomsväng	440°
Max. klättringsförmåga	45 % (25°)
Transportdimensioner utan plattform, L x B	5,35 x 1,25 m
Minsta mått för stödben	4,08 x 4,08 m
Nödvändigt utrymme vid användning av stödben	4,38 x 4,27 m
Max. lutning för stödben	25 % (14°)
Vikt	2 920 kg
Motor	Kubota 21 hk diesel / Elmotor 2.2 kW
Drivsystem: hydrauliskt	Larvband
Max. körhastighet	3,1 km/h

Leguan 195.



195

195

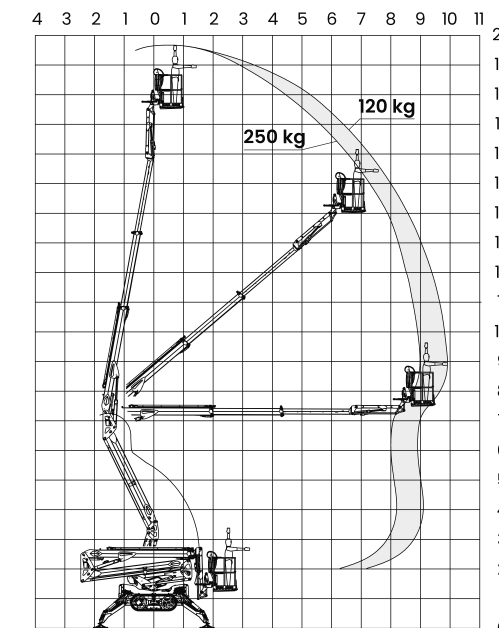

Mått i millimeter.
*En förhöjd körposition (EDP) maximerar värdet.



Konstruerad för hastighet, byggd för säkerhet och effektivitet

VI PRESENTERAR den nya världsstandarden för spindeliftar, som kombinerar oöverträffad hastighet, precision och säkerhet. Denna terränggående spindelift utmärker sig även i de tuffaste miljöer, tack vare sitt robusta larvbandsunderrede och exceptionella köregenskaper.

Leguan 195 är den snabbaste liften att ställa upp på marknaden, med oöverträffade bomhastigheter som tar föraren till maximal arbetshöjd på bara 55 sekunder. Dess avancerade bomkonstruktion säkerställer en imponerande sidoräckvidd, även på högre höjder, medan det intuitiva styrspekarsreglaget erbjuder sömlösa, exakta rörelser, vilket möjliggör enkel användning i alla situationer.

En skärmd bomkonstruktion skyddar spindeliftens nyckelkomponenter från yttre skador, vilket gör den till det perfekta valet för krävande arbeten som trädvård och byggnadsarbeten. Oavsett om du navigerar i trånga utrymmen eller tar itu med komplexa uppgifter på höjden, erbjuder Leguan 195 prestanda, tillförlitlighet och säkerhet varje gång.

19,7 m
max. arbetshöjd

9,9 m
max. räckvidd

250 kg
plattformkapacitet

Standardutrustning.

- Leguan EDX
- Kubota 21 hk diesel + 230 V elmotor
- 230 V och USB eluttag i korgen
- Automatisk varvtalskontroll
- Automatisk start-stop av elmotor
- Automatisk nivåreglering av stödben
- Proportionell räckviddsövervakning
- Elektrisk rotation av arbetskorg
- Hem- och tillbaka till jobbet-funktion
- Jibb-bom med 120° arbetsområde
- Batteridrivet nödsänkningssystem
- Markstyrning med integrerad serviceskärm
- Intuitiv joystickstyrning
- Förhöjd körposition (EDP)

Tilläggsutrustning.

- Fjärrstyrning av framdrivning och stödben
- Led-arbetsljus
- Verktygsförvaring i korgen
- Varningsljus för stödben
- Tryckslang till arbetskorgen (vatten, luft)
- Motorvärmare
- Non marking larvband / däck
- Smal arbetskorg
- Anpassningsbar färg

Tekniska detaljer.

Plattformskapacitet	250 kg (2 persons)
Max. arbetshöjd	19,7 m
Max. plattformshöjd	17,7 m
Max. räckvidd	9,0 m (250 kg) – 9,9 m (120 kg)
Transportdimensioner, L x B x H	5,29 x 1,33 x 2,16 m
Plattformsmått	1,33 x 0,75 m
Rotation av plattform	110° (±55°)
Bomsväng	440°
Max. klättringsförmåga	45 % (25°)
Transportdimensioner utan plattform, L x B	4,62 x 1,25 m
Minsta mått för stödben	4,08 x 4,08 m
Nödvändigt utrymme vid användning av stödben	4,38 x 4,27 m
Max. lutning för stödben	25 % (14°)
Vikt	2 700 kg
Motor	Kubota 21 hk diesel / Elmotor 2.2 kW
Drivsystem: hydrauliskt	Larvband
Max. körhastighet	3,1 km/h

Leguan 135 Neo.



135 NEO

Användarvänlig och mångsidig spindelift med joystickstyrning.

135 NEO representerar nya generations spindeliftar genom att kombinera användarvänligt gränssnitt, hög lyftkapacitet och effektivitetsökande teknologi. Den toppmoderna joystickstyrningen gör det möjligt att genomföra flera bomrörelser samtidigt med bara en hand på kontrollerna. Efter avslutat arbete fälls stödbenen lätt in tack vare den automatiska nivåregleringen, och med hemfunktionen fälls bommen enkelt ihop till transportläge.

Att ta en Leguan 135 NEO genom mindre ingångar är lätt tack vare smidig körkontroll och spindeliftens bredd. Den nya innovativa bomkonstruktionen hjälper föraren att hålla avståndet till väggarna och det oöverträffade användargränssnittet gör det lättare att kontrollera spindeliftens än någonsin tidigare. Leguan 135 NEO passar utmärkt för uthyrning och alla typer av underhålls- och installationsarbeten, både inomhus och utomhus.



13,4 m
max. arbetshöjd

7,1 m
max. räckvidd

250 kg
plattformkapacitet

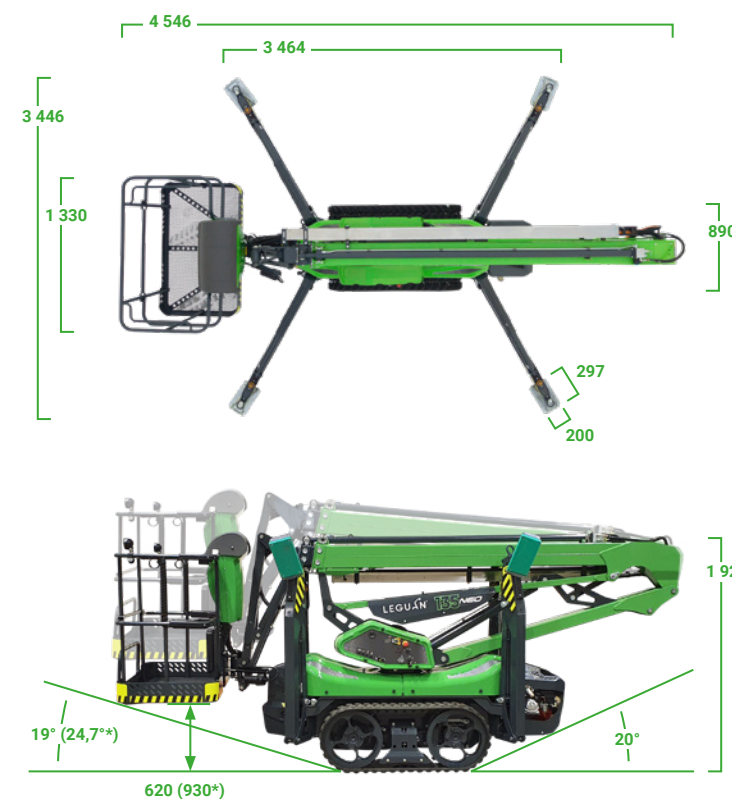

Mått i millimeter.
*En förhöjd körposition (EDP) maximerar värdet.
**En förhöjd körposition (EDP) maximerar värdet.

135 NEO

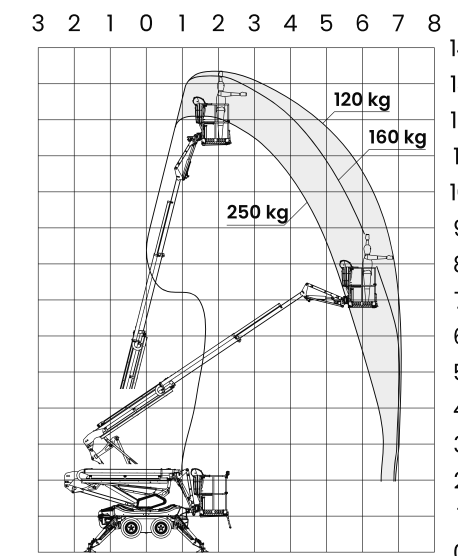

Standardutrustning.

- Leguan EDX
- Honda 13 hk bensin + 230 V elmotor
- 230 V och USB eluttag i korgen
- Automatisk varvtalskontroll
- Automatisk start-stop av elmotor
- Automatisk nivåreglering av stödben
- Proportionell räckviddsövervakning
- Elektrisk rotation av arbetskorg
- Hem- och tillbaka till jobbet-funktion
- Elektrisk nödsänkning och nödsänkning med handpump
- Markstyrning med integrerad serviceskärm
- Intuitiv joystickstyrning
- Förhöjd körposition (EDP)

Tilläggsutrustning.

- Fjärrstyrning av framdrivning och stödben
- Led-arbetsljus
- Verktygsförvaring i korgen
- Varningsljus för stödben
- Tryckslang till arbetskorgen (vatten, luft)
- Större stödbensplattor
- Non marking larvband / däck
- Smal arbetskorg
- Anpassningsbar färg

Tekniska detaljer.

Plattformkapacitet	250 kg (2 persons)
Max. arbetshöjd	13,40 m
Max. plattformshöjd	11,40 m
Max. räckvidd	7,1 m (120 kg) – 6,6 m (250 kg)
Transportdimensioner, L x B x H	4,55 x 1,33 x 1,93 m
Plattformsmått	1,33 x 0,75 m
Rotation av plattform	80° (±40°)
Bomsväng	360°
Max. klättringsförmåga	40 % (22°)
Transportdimensioner utan plattform, L x B	3,91 x 0,89 m
Minsta mått för stödben	3,45 x 3,46 m
Nödvändigt utrymme vid användning av stödben	3,69 x 3,60 m
Max. lutning för stödben	21 % (12°)
Vikt	1 650 kg
Motor	Honda 13 hk bensin / 230 V elmotor
Drivsystem: hydrauliskt	4WD / larvband
Max. körhastighet	2,5 km/h

Tillval.

LEGUAN spindelliftar är alltid väl utrustade och har många avancerade egenskaper som standard för att garantera bästa möjliga effektivitet. Du kan dessutom utrusta din Leguan med många tillval för att uppfylla de krav dina jobb eller arbetsplatser sätter.

Bland de populäraste tillvalen är blinkljus på stödben för ökad säkerhet. För kallare klimat rekommenderas motorvärmare till liftar med dieselmotor. Fråga mer om standardutrustning och tillval hos din Leguan återförsäljare.

HITTA DIN NÄRMASTE LEGUAN-DISTRIBUTÖR.



1. Tryckslang till arbetskorgen (vatten,luft)
2. LED-arbetsljus på plattformen
3. Smal arbetskorg
4. Verktygsförvaring i korgen
5. Fjärrstyrning
6. Motorvärmare
7. Non marking larvband
8. Anpassningsbar färg
9. Varningsljus för stödben



Leguan specialtrailer.

LEGUAN specialtrailer är en lättviktstrailer för att transportera Leguaner utan att man behöver tung dragutrustning. Det går lätt och snabbt att fästa och lösgöra arbetsplattformen med hjälp av de medföljande fästlinorna och kedjorna och det är lätt att köra av trailern på de skräddarsydda ramparna. Några av spindelliftarna kan användas direkt från trailern utan avlastning. Leguan specialtrailers är CE-certifierade.

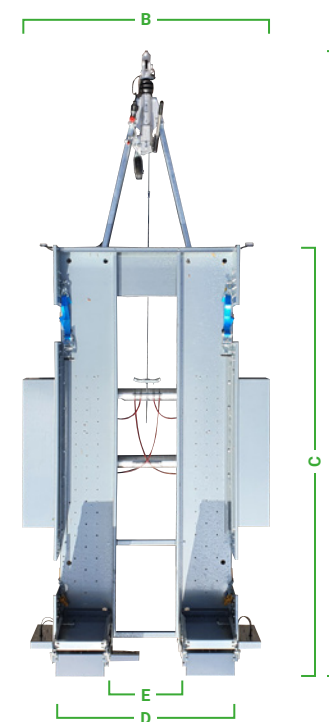

Trailermodell.	2021	3024
Leguan-modell.	135 Neo	195 & 225*
A. längd	4 520 mm	5 330 mm
B. bredd	1 590 mm	2 030 mm
C. lastlängd	2 680 mm	3 200 mm
D. lastbredd	920 mm	1 390 mm
E. avstånd mellan ramporna	380 mm	760 mm
Egenvikt	495 kg	635 kg
Totalvikt	2100 kg	3500 kg
Min. dragkapacitet		

*Modellerna Leguan 225 tillverkade före 2025 (0080100-0080499) är kompatibla med trailern Teho 3023.



LEGUAN®



På grund av kontinuerlig produktutveckling förbehåller vi oss rätten till tekniska ändringar utan föregående ändringsmeddelande. © 2025 Leguan Lifts Oy. Alla rättigheter förbehålles.

Leguan Lifts Oy.

Ylötie 10,
33470 Ylöjärvi
FINLAND

www.leguanlifts.com